



**МИНИСТЕРСТВО СПОРТА РОССИЙСКОЙ ФЕДЕРАЦИИ
(МИНСПОРТ РОССИИ)**

ПРИКАЗ

« 20 » февраля 20 19 г.

№ 141

Об утверждении правил вида спорта «северное многоборье»

В соответствии с пунктом 9 Порядка разработки общероссийскими спортивными федерациями правил вида спорта или видов спорта и представления их на утверждение, утвержденного приказом Министерства спорта Российской Федерации от 13.05.2018 № 506 (зарегистрирован Министерством юстиции Российской Федерации 02.08.2018, регистрационный № 51752), п р и к а з ы в а ю:

1. Утвердить прилагаемые правила вида спорта «северное многоборье».
2. Признать утратившим силу приказ Министерства спорта, туризма и молодежной политики Российской Федерации от 16.04.2010 № 358 «Об утверждении правил вида спорта «северное многоборье».
3. Контроль за исполнением настоящего приказа возложить на заместителя

Министра спорта Российской Федерации С.В. Косилова.

Министр

П.А. Колобков

МИНСПОРТ РОССИИ
Вн. № 141
От 20.02.2019 47 л.

Утверждены
приказом Министерства спорта
Российской Федерации
« 20 » февраля 2019 г. № 141

ПРАВИЛА ВИДА СПОРТА «СЕВЕРНОЕ МНОГОБОРЬЕ»

ОБЩИЕ ПОЛОЖЕНИЯ

Настоящие Правила являются обязательными для всех организаций, проводящих официальные спортивные соревнования, включенные в Единый календарный план межрегиональных, всероссийских и международных физкультурных мероприятий и спортивных мероприятий, календарный план физкультурных мероприятий и спортивных мероприятий субъектов Российской Федерации, муниципальных образований и городских округов, по виду спорта «северное многоборье» (далее – соревнования) на территории Российской Федерации.

Официальные лица (представители команд, тренеры, спортсмены и судьи), принимающие участие в соревнованиях, обязаны в своих действиях руководствоваться настоящими правилами (далее – Правила).

1. СПОРТИВНЫЕ ДИСЦИПЛИНЫ, ХАРАКТЕР И КЛАССИФИКАЦИЯ СОРЕВНОВАНИЙ, ПРОГРАММА

Официальные соревнования проводятся по спортивным дисциплинам в соответствии с Всероссийским реестром видов спорта:

- бег с палкой;
- метание топора на дальность;
- метание тынзяна¹ на хорей;
- прыжки через нарты;
- тройной прыжок с отталкиванием двумя ногами.

1.1. Регламент соревнований.

¹ Тынзян (маут, чаут, аркан) - специальная веревка, предназначенная для ловли оленей, которая изготавливается плетением из нескольких тонких ремней кожи оленя. На конце тынзяна закрепляется пластинка изготовленная, как правило, из кости оленя, через которую продевается петля.

Программа соревнований и расписание по дням определяется регламентом о соревнованиях (далее – регламент). Регламент разрабатывается организационным комитетом соревнований, назначенным общероссийской спортивной федерацией² по виду спорта «северное многоборье» (далее – Федерация) или соответствующей региональной спортивной федерацией.

Классификация соревнований.

1.3.1. Соревнования классифицируются по характеру и статусу.

1.3.2. Характер спортивных соревнований:

- личные, в которых определяются места в каждой спортивной дисциплине;
- характер соревнований определяется Положением о соревнованиях.

1.3.3. Статус соревнований.

Всероссийские соревнования:

- чемпионат России;
- Кубок России;
- другие всероссийские соревнования, всероссийские физкультурные мероприятия;
- первенства России;
- другие всероссийские соревнования, всероссийские физкультурные мероприятия

Соревнования, физкультурные мероприятия субъектов Российской Федерации и муниципальных образований:

- чемпионат субъекта Российской Федерации;
- Кубок субъекта Российской Федерации;
- другие соревнования субъекта Российской Федерации, физкультурные мероприятия субъекта Российской Федерации;
- первенства субъекта Российской Федерации;
- другие соревнования субъекта Российской Федерации, физкультурные мероприятия субъекта Российской Федерации среди возрастных категорий;
- чемпионат муниципального образования, межмуниципальные соревнования;

² Общероссийская общественная организация, прошедшая аккредитацию по виду спорта в рамках действующего законодательства.

- другие соревнования муниципального образования, физкультурные мероприятия муниципального образования;

- первенства муниципального образования, межмуниципальные соревнования;

- другие соревнования муниципального образования, физкультурные мероприятия муниципального образования.

1.3.4. В чемпионате, Кубке, первенствах России, всероссийских соревнованиях участвуют сильнейшие спортсмены субъектов Российской Федерации, в соответствии с утвержденным Положением.

1.2. Положение на очередной год разрабатывается:

- Федерацией и утверждается данной Федерацией и Министерством спорта Российской Федерации – для всероссийских соревнований;

- региональной спортивной федерацией и утверждается соответствующим органом исполнительной власти субъекта Российской Федерации в области физической культуры и спорта – региональных и межмуниципальных соревнований.

2. УЧАСТНИКИ СОРЕВНОВАНИЙ

2.1. Возрастные группы:

женщины, мужчины	– 18 лет и старше;
юниорки, юниоры	– 16-17 лет;
девушки, юноши	– 14-15 лет;
девушки, юноши	– 11-13 лет.

2.2. Допуск к участию в соревнованиях.

2.2.1 К участию в официальных спортивных соревнованиях по северному многоборью, имеющих статус не ниже соревнований, включенных в Единый календарный план межрегиональных, всероссийских и международных физкультурных мероприятий и спортивных мероприятий, допускаются сильнейшие спортсмены субъектов Российской Федерации.

2.2.3. В спортивных дисциплинах возрастной группы без ограничения возраста (мужчины, женщины) допускаются спортсмены, достигшие возраста 16 лет, если уровень их спортивной квалификации соответствует уровню квалификации старшей возрастной группы, указанной в Положении о соревнованиях.

2.2.4. Спортсмен может быть допущен организацией, проводящей соревнования, к выступлению в более старшей возрастной группе,

следующей непосредственно за той, к которой он относится, если уровень его спортивной квалификации соответствует уровню квалификации более старшей возрастной группы, указанной в Положении о соревновании и при наличии оформленного должным образом согласия родителей (законных представителей) на участие ребёнка в соревнованиях (Приложение №1).

2.3 Обязанности и права участников.

2.3.1. Участник соревнований обязан:

- знать и строго соблюдать Правила и Положение о соревнованиях;
- выполнять все указания судейской коллегии;
- по требованию главного судьи или главного секретаря предъявлять документы, удостоверяющие личность, классификационную книжку или другие документы, предусмотренные положением о данных соревнованиях;
- соблюдать установленный для соревнований распорядок;
- находиться в отведенных для участников местах;
- иметь опрятный внешний вид;
- строго соблюдать требования техники безопасности;
- строго соблюдать правила обращения со спортивным инвентарем;
- быть готовым к соревнованиям к моменту вызова судьей;
- присутствовать на построениях перед каждым видом соревнований, на торжественных церемониях открытия и закрытия соревнований;
- в случае невозможности продолжать соревнования, сообщить об этом в судейскую коллегию.

2.3.2. Участник соревнований имеет право:

- по всем вопросам обращаться к судьям через представителя или тренера своей команды. В личных соревнованиях участнику без представителя можно обращаться непосредственно к главному судье, старшему судье;
- проводить разминку в отведённых для этих целей местах в определённое судейской коллегией время.

2.3.3. За нарушение Правил на участников могут быть наложены следующие взыскания:

- замечание;
- предупреждение;
- снятие с попытки, дисциплины;
- дисквалификация.

2.3.4. Участники соревнований при грубом или умышленном нарушении Правил или неэтичном поведении дисквалифицируются на данные соревнования главным судьей.

2.3.5. Дисквалификация означает лишение права участвовать в данных соревнованиях с аннулированием полученных ранее занятых мест, очков.

2.4. Форма участников.

2.4.1. В спортивных дисциплинах, проводимых в спортивном зале, форма участников состоит из спортивной обуви, шорт и майки.

2.4.2. В спортивных дисциплинах, проводимых на открытом воздухе, форма участников должна соответствовать сезону. В зимний период это тёплая зимняя обувь, тёплая спортивная куртка, спортивная шапка, перчатки.

2.4.3. На парад, церемонию награждения спортсмены должны выходить в единой форме, на которой должны быть:

- герб субъекта Российской Федерации, эмблема общества (ведомства) – на соревнованиях статусом не ниже всероссийских;
- эмблема общества, ведомства, клуба или другой спортивной организации – на других соревнованиях.

2.4.4. На всероссийских соревнованиях не разрешается использование спортивной формы с символами, флагами, буквенными кодами других государств, зарубежных клубов, объединений и т.п.

3. ПРЕДСТАВИТЕЛИ, ТРЕНЕРЫ КОМАНДЫ

3.1. Каждая организация, участвующая в соревнованиях, должна иметь уполномоченного представителя.

3.2. Представитель является руководителем команды. Он отвечает за дисциплину, здоровье участников и должен обеспечить их своевременную явку на старт, награждение, допинг-контроль и пр.

3.3. Представитель должен знать и выполнять настоящие Правила и Положение, руководствоваться ими, подчиняться распоряжениям главного судьи и его заместителей.

3.4. Представитель обязан:

- сдать в комиссию по допуску именную заявку по установленной форме (Приложение № 7) и другие документы не позднее срока, указанного в Положении о соревнованиях;

- присутствовать на всех совещаниях, принимать участие в жеребьевке стартовых номеров;

- получать у главного секретаря стартовые протоколы, результаты и информировать команду обо всех решениях судейской коллегии;

- находиться во время соревнований на местах, отведенных для представителей команд.

3.5. Представителю и тренерам запрещается вмешиваться в распоряжения судей и лиц, проводящих соревнования.

3.6. Тренеры и представители, находящиеся в местах проведения соревнований, должны быть одеты в спортивную форму своей команды.

4. ПРАВИЛА ПРОВЕДЕНИЯ СОРЕВНОВАНИЙ

4.1. Бег с палкой по пересеченной местности.

4.1.1. Инвентарь:

- участник должен иметь палку (длина не менее 130 см, диаметр не менее 10 мм, вес – произвольный), палка может быть металлической, дюралевой, деревянной или из другого материала;

- перед стартом судья при участниках проверяет соответствие палки участника требованиям Правил;

- участник должен иметь нагрудный номер.

4.1.2. Место проведения соревнований.

Место проведения соревнований по бегу с палкой по пересеченной местности или улицам населенных пунктов, состоит из дистанции и стартовой – финишной – площадки (городка).

Дистанция может быть проложена как по замкнутому маршруту со стартом и финишем в одном месте, так и по разомкнутому маршруту, но в данном случае старт и финиш располагаются на расстоянии друг от друга. Дистанция бега размечается цветными флажками, гирляндами, стрелками с указанием направления дистанции и метража пройденного пути.

Измерение дистанции производится рулеткой или прибором, оснащенным измерительным устройством.

Дистанция измеряется от края линии старта, дальней от финиша, до края линии финиша, ближней к старту. За правильность и точность дистанции ответственность несет начальник дистанции.

Стартовая и финишная площадка оформляется красочно.

Оборудование старта:

- старт должен быть обозначен белой или красной линией шириной 5 см;

- стартовый коридор (вход участника на старт): длина – 3-5 м, ширина – 2 м, он огораживается веревкой, шнуром; если старт производится одновременно всеми участниками или по группам, то он должен иметь ширину 20-30 м;
- надпись «старт» устанавливается над стартовой линией или рядом с ней;
- от стартовой линии дистанция обозначается флажками.

Оборудование финиша:

- финиш должен быть обозначен белой или красной линией шириной 5 см;
- финишный створ: длина – не менее 20 м, ширина – 6 м;
- надпись «финиш» устанавливается над финишной линией или рядом с ней.

4.1.3. Правила бега с палкой по пересеченной местности:

- перед началом соревнований участник обязан ознакомиться с дистанцией (он это делает самостоятельно или вместе с другими участниками, когда проводится организованный просмотр дистанции);
- участник входит в стартовый коридор по вызову судьи при участниках, а на стартовую линию по команде стартера «на старт!»;
- судья-стартер начинает соревнования и дает старт первому участнику только с разрешения старшего судьи, перед началом соревнований он проверяет ход часов и производит пуск часов (2 стартовых и 2 финишных);
- время, оставшееся до старта, объявляет громко (по мегафону);
- старший судья дает разрешение начать соревнования при условии полной готовности судейской коллегии, начальника дистанции к проведению соревнований;
- старт может быть групповым, парным и одиночным;
- парный и одиночный старт производятся через 30 сек;
- бег начинается с положения высокого старта от стартовой линии;
- одиночный старт производится следующим образом: судья-стартер объявляет оставшееся время до старта – 10 сек. Судья держит руку перед участником и отсчитывает оставшиеся секунды: 5, 4, 3, 2, 1, «марш» и одновременно убирает руку;

– при групповом старте судья-стартер подает две команды «на старт!», убедившись, что все стоят на одной линии, подает затем команду «марш» или производит выстрел из стартового пистолета;

– по команде «на старт!» участники занимают любое удобное для них положение у линии старта, не касаясь стартовой линии, входящей в длину дистанции;

– судья-стартер дает сигнал к началу бега только при полном отсутствии движений участников;

– если участник (или группа) участников не принимают неподвижное положение, он (или они) считаются нарушившими правила, и ему (или им) делается предупреждение, и при групповом старте, по причине нарушения правил участниками или по какой-либо другой причине, откладывается старт, то судья стартер подает команду «отставить», после чего участники группового забега должны отойти от стартовой линии и занять прежнее место только после повторной команды «на старт»;

– если при групповом старте участник или группа участников выполнили старт до выстрела или команды «марш», то им делается предупреждение и при повторном старте их ставят позади других участников;

– замечания, предупреждения судьи-стартера заносят в стартовый протокол;

– результат бега засчитывается, если участник прошел дистанцию без нарушения правил от «старта» до «финиша».

Результат бега не засчитывается:

– если участник допустил сокращение дистанции;

– если участник не прошел хотя бы один контрольный пункт;

– если двумя судьями зафиксирована помощь участнику при прохождении дистанции, в том числе и в форме лидирования;

– если участник принял старт без команды судьи-стартера (выбежал со стороны);

– если участник помешал, толкнул, свалил, нанес травму сопернику;

– если участник прекратил бег;

– если участник финишировал без палки.

4.1.3.1. Участник, сошедший с дистанции (прекратил бег), считается выбывшим из соревнований по бегу, и он обязан через представителей или лично сообщить об этом судьям.

4.1.3.2. Окончание дистанции фиксируется в момент, когда участник пересекает какой-либо частью туловища линию финиша.

4.1.3.3. Результаты в беге заносятся в протокол с точностью до сотых долей секунды.

4.1.4. Дистанции бега с палкой по возрастным группам:

женщины / мужчины	18 лет и старше	2000/3000 м.
юниорки / юниоры	16-17 лет	2000/3000 м.
девушки / юноши	14-15 лет	1000/2000 м.
девушки / юноши	11-13 лет	1000/1000 м.

4.2. Метание топора на дальность.

4.2.1. Инвентарь:

Основной спортивный снаряд – топорик, вес которого не менее 350 гр. (вместе с топориком), форма топорика и топорика – произвольные (рис. № 1 и № 2).



Рис. № 1 – Рекомендуемые размеры топора



Рис. № 2 – фотография топора

Топора состоит из 2-х частей: металлическая часть, и рукоятка. Металлическая часть топорика состоит из лезвия и обуха.

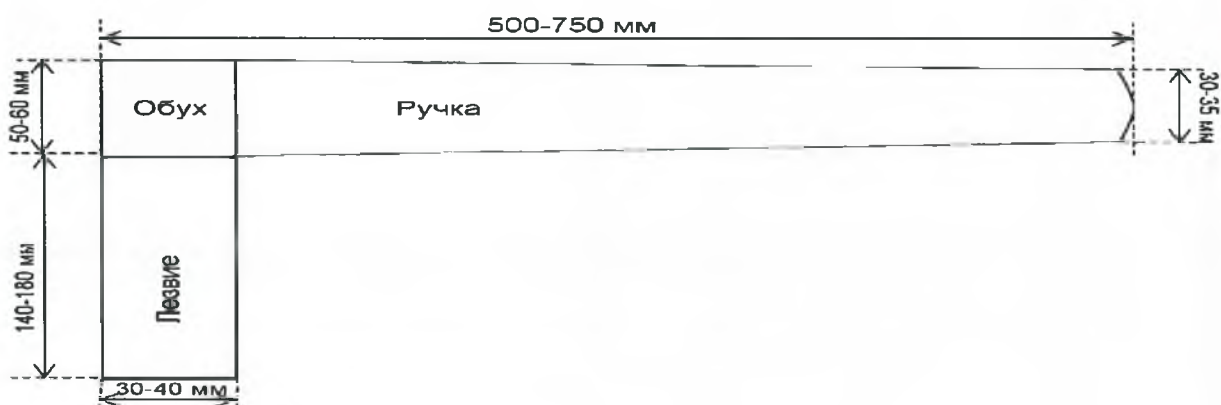
Рекомендуемые размеры: длина лезвия – 140-80 мм, ширина лезвия – 30-40 мм, толщина лезвия – 2-3 мм, ширина обуха – 50- 60 мм, длина ручки – 500-750 мм.

Рукоятка (топорище), изготавливается из любого материала, в основном из березовой, сосновой, лиственничной или кедровой древесины и имеет следующие размеры: длина – не менее 50 см, ширина – около 6 см вверху и 3,5 см внизу, толщина (в средней части) – около 1,5 см.

Конец ручки равномерно утончен по ширине и толщине. Край верхней части рукоятки топорища по всей длине, слегка, округлен, а нижний заострен.

Рукоятка может быть и другой конструкции: в середине выпуклой, а по краям заостренной.

Ручка может быть изготовлена для правой или левой руки.

Топор изготавливается самими спортсменами или кем-либо с учетом физических возможностей (рост, гибкость, быстрота и т.д.).

4.2.2. Место проведения соревнований.

Метание топора на дальность относится к тем видам спорта, при проведении которых, прежде всего, необходимо обеспечить технику безопасности. В связи с этим предъявляются особые требования к площадке, где производится метание топора.

Площадка (рис. № 3) должна быть ровной, хорошо обозреваемой во все стороны (открытое поле).



Рис. № 3 – Площадка

Площадка состоит:

- из сектора для разбега – 20 м от начала разбега до линии запуска топора (линия входит в площадь коридора приземления);
- коридора приземления топора шириной 50 м и длиной не менее 250 м., который должен быть размечен метражными линиями через каждые 10 метров, по краям коридора устанавливаются метражные планшеты. Все линии (ограничения, метражные) обозначаются натяжением по земле цветной ленты или веревки (рис. № 3).

4.2.3. Правила метания:

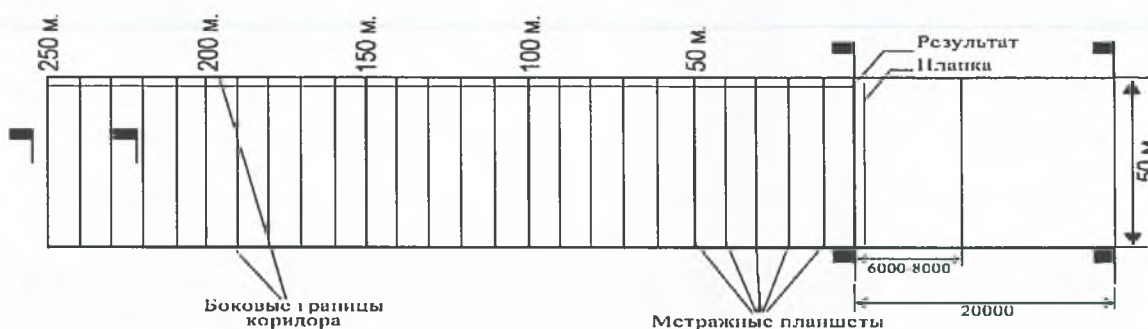
- взвешивание топоров и их маркировка заканчивается за один час начала соревнований;
- к соревнованиям допускается топор весом не менее 350 г (вес вместе с топоричем);
- участник входит в сектор метания только по вызову судьи;
- запуск топора производится по команде судьи в направлении размеченного коридора приземления, подаваемой резким опусканием красного флажка и командой «можно»;
- метание производится с 3-х попыток, в зачет идет лучший результат;
- на выполнение каждого броска дается 3 мин;
- если участник не вышел по вызову судьи на выполнение броска топора в течение 3-х минут, то ему проставляется в протоколе «неявка»;

– если бросок не выполнен по объективной причине, то по разрешению старшего судьи участник может получить разрешение на его повторное выполнение.

Попытка засчитывается, если участник при метании топора не наступил и не перешагнул линию броска (в любой её точке), а запущенный им топор пересёк данную линию. Судья на линии броска при этом поднимает красный флажок и ждет ответа от судьи в поле, который фиксирует попытки поднятием флажка, и только после этого судья на линии броска опускает флажок и произносит «есть».

Попытка не засчитывается, если:

- участник произвел метание без команды судьи;
- участник наступил на линию броска или коснулся площади коридора приземления любой частью тела;
- запущенный участником топор не пересёк линию броска;
- топор коснулся поверхности земли за пределами коридора приземления, в этом случае судья в поле производит повторные отмашки флажком вправо-влево и по мегафону (рации) произносит слово «нет»;
- результат замеряется от линии метания и до места первого касания топора внутри коридора приземления (точность измерения до одного сантиметра).

4.2.4. Правила безопасности в метании топора на дальность для судей и участников соревнований:

- судьи, обслуживающие соревнования по метанию топора, участники и представители команд, обязательно должны пройти инструктаж по технике безопасности;
- все участники, представители и судьи должны подтвердить прохождение инструктажа по технике безопасности в метании топора личной росписью;
- участник или судья без прохождения инструктажа к старту или выполнению своих судейских функций не допускается. Контроль над этим возлагается на старшего судью по метанию топора;
- перед броском топора участником соревнований, судья должен убедиться в плотности насадки топора на рукоятку. Шатающийся, неплотно подогнанный топорик не допускается для бросков;
- метать топорик можно только в сторону коридора приземления и только по разрешению судьи;

- нельзя метать топорик против ветра и если впереди в зоне коридора приземления находится человек;
- во время полета топорика судьи и участники следят за ним до его приземления;
- запрещается нахождение участников соревнований или посторонних лиц в коридоре для метания и примыкающих к коридору зонах;
- для выполнения участником следующей попытки топор в стартовый сектор приносит судья в поле или участник, ранее метавший топор;
- в стартовом секторе для метания находится только один участник, остальные участники находятся за боковыми линиями сектора разбега;
- тренировочные броски разрешаются только под наблюдением судьи (дается три пробных броска каждому участнику).

4.2.5. Результаты в метании топора заносятся в протокол с точностью до одного сантиметра.

4.3. Метание тынзяна на хорей.

4.3.1. Инвентарь и оборудование.

Сечение тынзяна произвольное. В переднем конце тынзян имеет костяшку-сармик (материал произвольный) с двумя отверстиями – малым и большим, через которые просунут тынзян и тем самым образовывается петля.

Тынзян может быть изготовлен, как из традиционных материалов (шкуры взрослого оленя), так и из современных искусственных материалов. Длина тынзяна не более 30 метров (рис. № 4).



Рис. № 4 –фотография тынзяна

Хорей – шест высотой 3 метра и диаметром 3 – 5 см, установленный вертикально в подставку. Подставка для хорей – конструкция диаметром 5-7 см, высотой до 1 м, внизу тренога, которая позволяет его быстро и легко освобождать.

4.3.2. Место проведения соревнований.

Площадка, на которой проводится метание тынзяна на хорей, должна быть равнинной. Хорей устанавливается в центре площадки вертикально высотой 3 м от основания площадки. Метание производится с любой точки радиуса круга.

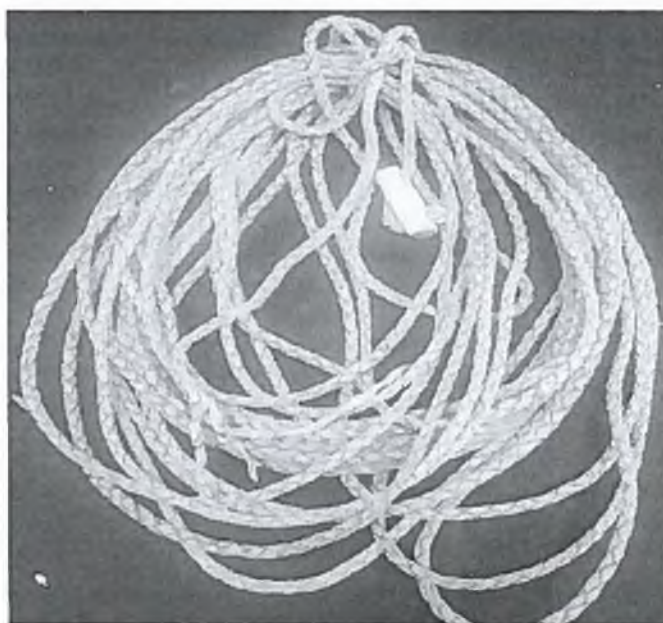
Радиус круга при метании тынзяна по возрастным группам (в метрах):

женщины / мужчины	18 лет и старше	11 / 15 м
юниорки /юниоры	16-17 лет	11 / 15 м
девушки / юноши	14-15 лет	10 / 13 м
девушки / юноши	11-13 лет	9 / 11 м

4.3.3. Правила метания тынзяна на хорей:

- промер тынзяна и его маркировка заканчивается за один час до начала соревнований;
- участник имеет право на три попытки и все три попытки выполняет без перерыва;
- в каждой из трех попыток метание продолжается до первого промаха, т.е. с первым промахом попытка считается законченной;
- в зачет идет лучший результат из 3-х попыток;
- участник выступает каждый со своим тынзяном;
- участник выходит на линию броска по вызову судьи «на старт» и метает по команде «можно»;
- на выполнение одного броска дается 2 мин (отсчет времени производится с команды судьи «можно»);
- для набора тынзяна участнику дается время 3 мин с момента вызова участника;
- участник собирает тынзян без помощи постороннего;
- разрешается помогать участнику только при растягивании тынзяна;
- участнику разрешается входить в круг только по разрешению судьи;
- участник имеет право сделать замену тынзяна только с разрешения судьи на линии круга;

– результат броска тынзяна засчитывается, если участник в пределах правил произвел бросок, не заступил линию круга и хорей оказался накрытым тынзяном (внутри петли), при этом судья объявляет «есть» и поднимает флажок вверх;

Бросок тынзяна не засчитывается:

– если после команды «можно» спортсмен не произвел бросок в течении 2 мин;

– участник заступил, переступил линию круга;

– при броске конец тынзяна не остался у участника;

– петля тынзяна падает мимо хорей;

– бросок произведен без команды судьи на линии круга;

– тынзян не промаркирован.

4.3.4. Протокол для метания тынзяна на хорей заполняется цифрами.

4.4. Прыжки через нарты.

4.4.1. Инвентарь и место проведения соревнований.

Основным инвентарем в данном виде соревнований являются макеты нарты. Макеты изготавливаются из любого строительного материала пригодного для этой цели (дерево, пластик, металл) толщиной 3-5 см (рис. № 5).



Рис. № 5 – Нарты

Размеры нарты для мужчин и юниоров: высота – 50 см, ширина сверху – 50 см, ширина у основания – 70 см, длина 100 - 120 см.

Для женщин, юниорок и спортсменов юношеских групп высота нарты – 40 см, ширина сверху – 40 см, ширина у основания – 60 см, длина 100 - 120 см.

Для спортсменов детских групп: высота нарты 30 см, ширина сверху – 30 см, ширина у основания – 50 см, длина 100 - 120 см.

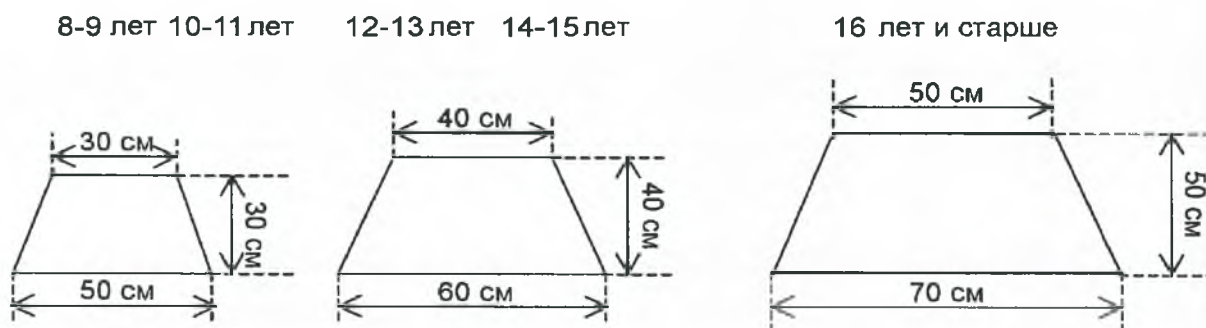
Нарты располагаются на ровной местности 10 нарты в ряд на расстоянии 55 см для юношей, юниоров и взрослых (рис. № 6).



Рис. № 6 – фотография нарт

Нарты расставляются строго по прямой линии, их положение отмечается материалом, не создающим участнику помехи, чтобы было видно, сдвинуты нарты или нет.

4.4.2. Правила преодоления нарт.

Прыжки через нарт производятся по следующим правилам:

- прыжки выполняются с одновременным отталкиванием двух ног с места;
- каждый участник имеет право на 3 попытки, в зачет идет лучший результат из 3-х попыток;
- участники выполняют прыжки поочередно, согласно записи в протоколе (очередность устанавливается жеребьевкой), по одной попытке прыгают все участники, а затем в таком же порядке приступают ко второй попытке и т.д.;
- участник выходит на исходную позицию по вызову судьи, и начинает выполнять прыжки только с разрешения судьи;
- разрешается произвести перенос ног через нарт только прямо перед собой;
- участник, преодолевший 10 нарт, приземляется на обе ступни, прыжком выполняет поворот в противоположную сторону - обязательно с одновременным отталкиванием двух ног. На поворот дается 5 сек (отсчет времени производится с момента приземления после преодоления последней нарты до момента отталкивания для преодоления нарты);

- перед началом прыжков до команды судьи «можно» участник имеет право передвигать, переступать ногами, подпрыгивать на месте;
- прыгать разрешается босиком или в спортивной обуви;
- участникам разрешается пропускать ту или иную попытку, в этом случае он должен заблаговременно сообщить об этом судье-секретарю.

4.4.3. Судья останавливает прыжки, если спортсмен:

- во время преодоления нарт сделал остановку между ними;
- нарушил правило 5 сек на повороте;
- сдвинул нарту с места любой частью тела;
- совершил переступание ног;
- произвел перенос ног через нарты отведением их одновременно в правую, или левую сторону (после третьего предупреждения);
- коснулся нарт руками или любой частью тела выше бедра;
- самостоятельно прекратил прыжки.

4.5. Тройной прыжок с отталкиванием двумя ногами.

4.5.1. Место проведения соревнований.

Место проведения соревнований оборудуется следующим образом:

- длина коридора для разбега – 20-25 м;
- ширина коридора для разбега – 2 м;
- длина контрольной линии – 2 м;
- ширина контрольной линии – 10 см;
- длина зоны прыжков и приземления – 15 м;
- ширина зоны прыжков и приземления – 2 м;
- боковые ограничительные линии шириной 5 см не входят в площадь коридора разбега и в площадь зоны прыжков и приземления.

4.5.2. Правила тройного прыжка с одновременным отталкиванием двумя ногами:

- тройной прыжок состоит из 3-х прыжков, выполняемых последовательно без остановок, с одновременным отталкиванием и приземлением двумя ногами;
- участник имеет право на 3 попытки, в зачет идет лучший результат;
- прыжки можно выполнять с места или с разбега (по желанию участника);
- результат прыжка определяется путем измерения кратчайшего расстояния от начала контрольной линии (шириной 10 см и входящей в зону приземления) до ближайшей точки приземления в третьем прыжке любой

частью тела с поверхностью зоны приземления (точность измерения результата до одного сантиметра);

- время на подготовку 2 мин, после вызова участника;
- участник выходит на выполнение прыжка по вызову судьи, и начинает прыжок по его команде голосом «можно» и поднятием флажка вверх;

- разрешается пропускать ту или иную попытку, заблаговременно сообщив об этом судье-секретарю;

Результат не засчитывается если:

- участник выполнил прыжки без разрешения судьи;
- отталкивание или приземление в любом из прыжков произведено не одновременно;

- при отталкивании участник сделал заступ (наступил на контрольную линию);

- после окончания выполнения прыжков участник вышел из сектора назад (выход производится только вперед или в сторону);

- участник применил в прыжках любой вариант сальто;

- во время разбега, прыжков или приземления участник коснулся любой частью тела поверхности за пределами коридора разбега или зоны прыжков и приземления, при этом судья объявляет «нет» и производит повторные отмашки вниз, или поднимает красный флажок.

4.5.3. Результат прыжка заносится в протокол с точностью до одного сантиметра (в сторону уменьшения, если измеренное расстояние не составляет целого сантиметра).

4.6. Определение победителей в дисциплинах северного многоборья.

4.6.1. Бег с палкой. Победителем считается спортсмен, показавший лучший результат на дистанции. В итоговом протоколе результаты фиксируются с точностью до 1\100 секунды (приложение №2). В случае совпадения результатов у двух или нескольких участников соревнования им присуждаются одинаковые места.

4.6.2. Метание топора на дальность. Победителем считается спортсмен, показавший лучший результат в одной из трёх попыток. В итоговом протоколе результаты фиксируются с точностью до одного сантиметра (приложение №3). В случае совпадения результатов у двух или нескольких участников соревнования места между ними распределяются по лучшему второму, третьему результату, по лучшему результату в первой, второй, третьей попытке.

4.6.3. Метание тынзяна на хорей. Победителем считается спортсмен, показавший лучший результат в одной из трёх попыток. В случае совпадения результатов у двух или нескольких участников соревнования места между ними распределяются по лучшему результату в первой, второй, третьей попытке, по лучшему второму, третьему результату. (Приложение №4)

4.6.4. Прыжки через нарты. Победителем считается спортсмен, показавший лучший результат в одной из трёх попыток. В случае совпадения результатов у двух или нескольких участников соревнования места между ними распределяются по лучшему результату в первой, второй, третьей попытке, по лучшему второму, третьему результату. (Приложение №5)

4.6.5. Тройной прыжок с отталкиванием двумя ногами. Победителем считается спортсмен, показавший лучший результат в одной из трёх попыток. В итоговом протоколе результаты фиксируются с точностью до одного сантиметра (приложение №6). В случае совпадения результатов у двух или нескольких участников соревнования места между ними распределяются по лучшему второму, третьему результату, по лучшему результату в первой, второй, третьей попытке.

5. ЗАЯВКИ

5.1. Юридические и физические лица, подписавшие заявку, несут ответственность за готовность спортсменов к соревнованиям.

5.2. Заявочные листы должны быть получены главным секретарем или его заместителем как минимум за семь (7) дней до начала соревнований. Все заявки на участие, полученные после этого дня, не принимаются.

5.3. Заявка на участие должна включать фамилии и имена, года рождения участников соревнований, спортивное звание или спортивный разряд, название команды, фамилию, имя, отчество личного тренера (Приложение № 6).

5.4. Заявка на участие в соревновании должна быть подписана руководителем спортивной организации, для Всероссийских соревнований, включённых в ЕКП, руководителем региональной спортивной федерации, а также врачом и заверена печатью соответствующей организации (Приложение № 7).

6. СУДЕЙСКАЯ КОЛЛЕГИЯ, ВРАЧ, КОМЕНДАНТ СОРЕВНОВАНИЙ И ИХ ОБЯЗАННОСТИ

6.1. Непосредственное руководство подготовкой и проведением соревнований осуществляет Главная судейская коллегия (далее - ГСК), назначенная Федерацией.

В состав ГСК входят:

- главный судья соревнований;
- заместитель главного судьи;
- главный секретарь;
- заместитель главного секретаря.

В состав судейской коллегии входят:

- старший судья по метанию топора на дальность;
- старший судья по метанию тынзьяна на хорей;
- старший судья по прыжкам через нарты;
- старший судья по тройному прыжку с отталкиванием двумя ногами;
- старший судья по бегу с палкой по пересеченной местности;
- судья по технике выполнения упражнения;

6.2. Составы судейских бригад в спортивных дисциплинах:

- судейская бригада для соревнований по метанию топора на дальность;
- судейская бригада для соревнований по метанию тынзьяна на хорей;
- судейская бригада для соревнований по прыжкам через нарты;
- судейская бригада для соревнований по тройному прыжку с одновременным отталкиванием двумя ногами;
- судейская бригада для соревнований по бегу с палкой по пересеченной местности.

6.3. В состав судейской бригады по метанию топора на дальность входят:

- старший судья по метанию топора на дальность;
- судья на линии метания топора;
- судья-секретарь;
- судья при участниках;
- судья-информатор;

– судьи-измерители дальности полета топора (двое на участке от 0 до 50 м; двое на участке 50-100 м; двое на участке 100-150 м; двое на участке 150-200 м; двое на участке 200-250 м).

6.4. В состав судейской бригады по метанию тынзяна на хорей входят:

- старший судья по метанию тынзяна на хорей;
- судья при участниках;
- судья – информатор.

Судьи в секторе по метанию тынзяна на хорей:

- судья-секретарь;
- судья на линии метания тынзяна (старший сектора);
- судья у стойки хорей.

6.5. В состав судейской бригады по прыжкам через нарты входят:

- старший судья по прыжкам через нарты;
- судья при участниках;
- судья-информатор.

Судьи в секторе по прыжкам через нарты:

- судья по технике выполнения упражнения (старший сектора);
- судья-счетчик количества прыжков;
- судья-секретарь;
- два судьи на поворотах.

6.6. В состав судейской бригады по тройному прыжку с отталкиванием двумя ногами входят:

- старший судья по тройному прыжку с отталкиванием двумя ногами;
- судья-информатор.

Судьи в секторе по тройному прыжку с отталкиванием двумя ногами:

- судья-секретарь;
- судья по технике выполнения упражнения(старший сектора);
- судья на линии отталкивания;
- судья-измеритель на линии отталкивания;
- судья-измеритель в зоне приземления.

6.7. В состав судейской бригады соревнований в беге с палкой входят:

- старший судья в беге с палкой;
- судья-информатор;
- начальник дистанции;

– судьи-контролеры.

7.7.1. Судьи на старте:

- судья-стартер;
- судья-хронометрист на старте;
- судья при участниках на старте;

7.7.2. Судьи на финише:

- два судьи-хронометриста на финише;
- судья-секретарь, фиксирующий номера прихода участников;
- судья-секретарь, фиксирующий время прихода участников.

6.8. Главный судья возглавляет судейскую коллегию, руководит соревнованиями в целом и отвечает за их проведение в соответствии с настоящими Правилами, Положением о соревнованиях и Регламентом соревнований.

6.8.1. Главный судья обязан:

- проверить пригодность мест проведения соревнований, оборудования, инвентаря, необходимую документацию, соответствие их настоящим Правилам;
- уточнить программу и регламент проведения соревнований, тренировок, сценария открытия и закрытия соревнований, порядок и программу награждения победителей;
- определить места нахождения тренеров, представителей команд, прессы, телевидения, фоторепортеров, медицинской помощи;
- проводить совместно с главным секретарем совещания представителей команд и судей, когда это необходимо по ходу соревнований;
- утвердить оценку работы каждого члена судейской коллегии;
- сдать отчет за своей подписью и подписью главного секретаря в организацию, проводящую соревнования, не позднее 3-х дней после их окончания (Приложение № 8);
- нести ответственность за окончательное решение любого вопроса, не оговоренного в Правилах.

6.8.2. Главный судья имеет право:

- перенести сроки начала или прервать соревнования на определенное время в случае неблагоприятных метеорологических условий, а также при возникновении ситуаций, угрожающих безопасности участников или зрителей;

- внести изменения в программу соревнований, если в этом возникла необходимость;
- отстранить от работы судей, совершивших грубые ошибки, или не справляющихся с исполнением возложенных на них обязанностями;
- отстранить от соревнований участников, допустивших грубые нарушения настоящих Правил, или допустивших неспортивное поведение по отношению к соперникам, зрителям или судьям;
- отстранить от соревнований представителей команды, допустивших неспортивное поведение по отношению к участникам, зрителям или судьям;
- вынести окончательное решение после дополнительного обсуждения, если мнения судей расходятся;
- привлекать к спортивному судейству соревнований спортивных судей из иных видов спорта, близких по оценке соревновательной деятельности и имеющих необходимую квалификационную категорию (Приложение № 9).

6.9. Заместитель главного судьи.

6.9.1. В помощь главному судье для подготовки и руководства проведением соревнований назначается заместитель главного судьи, который выполняет обязанности главного судьи в его отсутствие, а также его отдельные поручения.

6.9.2. Заместитель главного судьи:

- совместно с главным судьей формирует бригады судей;
- проводит судейские совещания до и после старта;
- ведет анализ судейства;
- осуществляет контроль над выдачей всех необходимых материалов судьям;
- выставляет оценку за судейство.

6.10. Главный секретарь несет ответственность за:

- общую жеребьевку стартовых номеров, которая должна быть проведена не ранее чем за 24 часа и не позднее, чем за 15 часов до старта участников соревнований;
- распределение стартовых протоколов и протоколов с результатами, включая тех, кто несет ответственность за информирование прессы и зрителей;
- подготовку итоговых протоколов с результатами для раздачи.

6.11. Заместитель главного секретаря:

- заместитель главного секретаря работает под руководством главного секретаря, следит за работой секретариата, полностью обеспечивает компьютерное обслуживание соревнований;
- готовит рабочую документацию для проведения соревнований;
- готовит текущую и итоговую информацию (стартовые протоколы и итоговые протоколы) для команд.

6.12. Старший судья в тройном национальном прыжке:

- формирует судейские бригады по количеству секторов в дисциплине;
- обеспечивает разметку секторов для прыжков в соответствии с нормами техники безопасности и правилами соревнований;
- контролирует работу судейских бригад.

6.13. Старший судья в беге с палкой:

- формирует судейскую бригаду в дисциплине;
- распределяет судейские должности судей;
- руководит работой судейской бригады;
- участвует в подготовке трассы для бега;
- определяет точки для судей-контролёров;
- контролирует работу судейской бригады;
- подотчётен главному судье соревнований.

6.14. Старший судья в метании топора:

- формирует судейскую бригаду в дисциплине;
- обеспечивает разметку сектора для метания топора в соответствии с нормами техники безопасности и правилами соревнований;
- проводит маркировку топора;
- проводит инструктаж участников по технике безопасности;
- контролирует работу судейской бригады.

6.15. Старший судья в метании тынзяна на хорей:

- формирует судейские бригады по количеству секторов в дисциплине;
- проводит маркировку тынзянов;
- обеспечивает разметку секторов для метания тынзяна;
- контролирует работу судейской бригады.

6.16. Старший судья в прыжках через нарты:

- формирует судейские бригады по количеству секторов в дисциплине;
- контролирует правильность установки нарт в секторах;
- проверяет соответствие их размеров;

– контролирует работу судейской бригады.

6.17. Судья по технике выполнения упражнения контролирует технику выполнения прыжков через нарты и тройного национального прыжка согласно данным Правилам.

6.18. Судья в секторе по метанию топора на дальность:

– проверяет правильность выполнения попытки, производит замер результата;

– фиксирует место приземления (касания) топора;

– держит измерительную ленту на линии метания и в точке приземления (касания) топора;

– отвечает за регистрацию результатов, вызов спортсменов;

– контролирует время, отведённое на выполнение попытки.

6.19. Судья в секторе по метанию тынзяна на хорей:

– проверяет правильность выполнения попытки, фиксирует количество попаданий;

– отвечает за регистрацию результатов, вызов спортсменов;

– контролирует время, отведённое на выполнение попытки.

6.20. Судья в секторе по прыжкам через нарты:

– определяет визуально правильность преодоления нарт и техники поворотов, фиксирует нарушения правил участником соревнования;

– контролирует время, отведённое на выполнение поворотов;

– фиксирует количество перепрыгнутых нарт;

– отвечает за регистрацию результатов, вызов спортсменов.

6.21. Судья в секторе по тройному прыжку с отталкиванием двумя ногами:

– определяет визуально правильность выполнения техники прыжка и техники приземления, фиксирует нарушения правил участником соревнования;

– проверяет правильность отталкивания от контрольной линии, замеряет результат;

– в секторе приземления фиксирует место приземления;

– отвечает за регистрацию результата и вызов спортсменов;

– контролирует время, отведённое на выполнение попытки.

6.22. Судьи в беге с палкой по пересеченной местности:

6.22.1. Судья - начальник дистанции отвечает за выбор дистанции, ее измерение и разметку, расстановку контролеров на дистанции. По окончании

соревнования начальник дистанции с помощниками снимает все оформление, собирает контролеров и по их записям устанавливает правильность прохождения дистанции участниками бега.

6.22.2. Судья-контролёр следит за безопасностью и соблюдением правил прохождения дистанции спортсменами на установленном ему участке. В случае нарушения Правил соревнований участником (допущено сокращение дистанции, не пройден контрольный пункт, зафиксирована помощь участнику при прохождении дистанции и т.д.) делает запись в своём отчете об этом инциденте.

6.22.3. Судья на старте:

- контролирует готовность участников с момента вызова их на старт и до ухода со старта по сигналу;
- проверяет готовность необходимого оборудования на старте;
- проверяет по стартовым протоколам явку участников на старт и делает отметку в стартовом протоколе;
- направляет участников к месту старта;
- подает стартовые команды и сигнал.

6.22.4. Судья на финише определяют порядок и время прихода участников. По окончании прохождения дистанции спортсменами заносит в протокол результаты соревнования, передает их в главный секретариат.

6.22.5. Судья-хронометрист определяет время прохождения дистанции по секундомеру. По финишным листкам следит за правильностью регистрации времени прихода участников. Регистрируют время финиша участников, указывая их номера.

6.23. Судья – секретарь оформляет, сверяет и представляет старшему судье спортивную судейскую документацию по ходу и итогам соревнований.

6.24. Судья-информатор обеспечивает информацией о ходе соревнований тренеров, руководителей и членов сборных команд. Знакомит зрителей с командами, участниками, тренерами и судьями. Информировует о высших достижениях, рекордах спортсменов, страны, мира.

6.25. Врач соревнований участвует в работе комиссии по допуску, проверяет правильность оформления заявок. Задача медико-санитарной службы в период подготовки и проведения соревнований заключается в том, чтобы обеспечить здоровую санитарно-гигиеническую обстановку во время соревнований, предупредить возможность спортивных травм, обеспечить медицинскую помощь участникам соревнований, если она потребуется.

6.26. Комендант соревнований отвечает за своевременную подготовку инвентаря (нарты, хореи, разметка, рулетки, весы и др. инвентарь), мест соревнований, мест для участников, представителей, судей и прессы.

7. ОРГКОМИТЕТ

7.13. Оргкомитет, проводящий соревнования, несет полную ответственность за готовность мест соревнований.

7.14. Обеспечивает необходимым оборудованием места соревнований.

7.15. Предоставляет оргтехнику.

7.16. Отвечает за организацию врачебно-медицинского обслуживания и санитарно-гигиенического контроля в местах проведения соревнования, размещения и питания участников (в соответствии с приказом Министерства здравоохранения Российской Федерации от 01 марта 2016 г. № 134н).

8. ПРОТЕСТЫ

8.13. Официальный представитель участвующей организации имеет право заявить протест на решения членов судейской коллегии, действия спортсменов, тренеров, официальных представителей других команд, участвующих в соревнованиях, если они противоречат настоящим Правилам или Регламенту соревнований.

8.14. Протесты подаются главному судье в письменном виде не позднее, чем через 30 минут после официального объявления результата по данной дисциплине. При разборе протеста судьи могут использовать любые доказательства, в том числе видеозапись, опрос свидетелей из числа официальных лиц (Приложение № 10).

8.15. Все протесты должны рассматриваться главной судейской коллегией. Решение по поводу протеста сообщают представителю команды не позднее, чем через 3 часа с момента подачи. Если главная судейская коллегия отклоняет протест, она должна дать обоснование своему решению.

8.16. Представитель команды может подать апелляцию в случае отказа в Апелляционное Жюри, чье решение является окончательным. На всероссийских соревнованиях главная судейская коллегия должна рассмотреть протест и дать рекомендации в Апелляционное Жюри. За необоснованный протест представитель команды несет ответственность.

9. АПЕЛЛЯЦИОННОЕ ЖЮРИ

9.13. Апелляционное Жюри создается для помощи главному судье в решении спорных вопросов в составе 4 человек: представителя организации, проводящей соревнования, председателя (представителя) всероссийской коллегии судей, технического делегата Федерации и одного члена Федерации, выполняющего функции Председателя Жюри. Каждый член обладает одним голосом, кроме случаев, указанных ниже, и в случае равенства голосов Председатель обладает решающим голосом.

9.14. Члену Апелляционного жюри разрешается высказывать свое мнение, но не голосовать в случае, если затронуты интересы его команды. Члену жюри, действующему в качестве официального лица, запрещается голосовать, если его решение или интерпретация правил опротестовано. В случае непредвиденных обстоятельств жюри может проголосовать по вопросу, даже если невозможно собрать всех членов. Решение Апелляционного жюри является окончательным (Приложение № 11).

10. ТЕХНИЧЕСКИЙ ДЕЛЕГАТ

10.1 Технический делегат назначается Федерацией, является её представителем на соревнованиях, и несет полную ответственность наряду с Главным судьей. Технический делегат должен иметь судейскую квалификационную категорию (ВК/1К). Технический делегат является представителем Федерации и гарантом соответствия соревнований Правилам и Регламенту соревнований. На чемпионат и первенство России кандидатура технического делегата утверждается Правлением Федерации.

10.2. Технический делегат обязан:

- осуществлять связь с организационным комитетом;
- контролировать проведение оргкомитетом необходимых действий касающихся безопасности участников;
- инспектировать подготовку места проведения соревнований и ее соответствие Правилам;
- являться к месту соревнований за день до их начала и оставаться в течение всего времени соревнований;
- контролировать организацию проживания, питания и транспортировки участников соревнований, при необходимости давать рекомендации по их улучшению;

- проверять подготовку дистанции, особое внимание уделять вопросам безопасности, включая зоны тренировок, оборудования;
- следить за каждым аспектом, который может повлиять на качество соревнований;
- следить за соблюдением Регламента и программы соревнований.
- иметь постоянный контакт с главным судьей соревнований;
- направить в течение десяти дней после соревнований письменный отчет об их подготовке и проведении в Федерацию.

10.3. В течение соревнований Оргкомитет и главный судья могут консультироваться с техническим делегатом по любому вопросу относительно применения Правил и Регламента.

11. АНТИДОПИНГ

11.13. Все участники соревнований по виду спорта «северное многоборье» должны следовать этическим нормам и правилам честной борьбы в спорте. Они обязаны соблюдать Общероссийские антидопинговые правила Общероссийской антидопинговой организации (далее – РУСАДА), Всемирный антидопинговый кодекс и Международные стандарты Всемирного антидопингового агентства (далее – ВАДА). Порядок проведения допинг-контроля определяется в соответствии с правилами РУСАДА (<http://rusada.ru/documents/all-russian-anti-doping-rules>).

11.14. Тренер, спортсмен и медицинский персонал спортсмена обязаны изучить документы, регламентирующие антидопинговую деятельность, такие как: Всемирный антидопинговый кодекс, Запрещенный список, Международный стандарт по терапевтическому использованию, Международный стандарт для тестирования.

11.15. Тренер, спортсмен и медицинский персонал должны:

- знать антидопинговые правила и последствия, связанные с их нарушением;
- знать, какие субстанции и методы запрещены в соревновательный и вне соревновательный периоды;
- владеть информацией по использованию биологически активных добавок в спорте и об опасности, связанной с их применением.

11.16. Соревновательный контроль проводится во время соревнований, а вне соревновательный контроль может проводиться в любое время и в любом месте.

12. СТРАХОВАНИЕ

12.13. Страхование гражданской ответственности организатора осуществляется по его усмотрению.

12.14. Все спортсмены, участвующие в соревнованиях, должны быть застрахованы на суммы, достаточные для покрытия издержек при несчастных случаях, спасении и транспортировке с учётом риска, связанного с участием в спортивных состязаниях. Ответственность за достаточность страхового покрытия спортсменов, направленных и заявленных на участие в соревнованиях, несут командирующие спортсменов организации и спортсмены лично. Оригинал страхового полиса предъявляется главному секретарю соревнований на комиссии по допуску участников.

13. РЕГИСТРАЦИЯ РЕКОРДОВ РОССИИ В ВИДЕ СПОРТА «СЕВЕРНОЕ МНОГОБОРЬЕ»

13.13. Регистрация рекордов России в виде спорта «северное многоборье» проводится в соответствии с данными Правилами, и передаются в Федерацию.

13.14. Соревнования, по итогам которых допускается регистрация рекордов России:

– чемпионат России, Кубок России (рекорды России регистрируются автоматически);

– первенство России, официальные всероссийские соревнования (при наличии в судейской Коллегии трёх судей всероссийской категории).

Организаторы соревнований должны не позднее 15 дней со дня окончания соревнований предоставить в Федерацию копию протокола заверенную должным образом и оформленную заявку (Приложение № 12).

14. ПОГОДНЫЕ ОГРАНИЧЕНИЯ ПРИ ПРОВЕДЕНИИ СОРЕВНОВАНИЙ ПО ВИДУ СПОРТА «СЕВЕРНОЕ МНОГОБОРЬЕ»

14.13. В северном многоборье при проведении соревнований существенное значение имеют метеорологические условия. Недоучет метеорологических условий и температурных норм (сильный ветер,

снегопад, низкая температура) во время соревнований увеличивает возможность возникновения травм. С целью предотвращения травматизма применяются нормы температуры воздуха и скорости ветра, при которых не разрешается проведение соревнований (Приложение № 13).

Согласие родителей на участие ребенка в соревнованиях

Я _____

(Ф.И.О. родителя / законного представителя полностью)

родитель / законный представитель _____

(нужное подчеркнуть)

(ФИО участника полностью)

(далее - «участник»), _____ года рождения, зарегистрированный по адресу: _____

даю согласие на участие моего ребенка (опекаемого) в возрасте до 18 лет в соревнованиях по виду спорта «северное многоборье» на (статус соревнования)

_____ / _____ /

(подпись)

(ФИО родителя / законного представителя)

« ____ » _____ 201 г.

* Согласие оформляется родителем или законным представителем участника, который не достиг 18-летнего возраста

Протокол соревнований
Бег с палкой
Мужчины
3км.

Место проведения:

Дата соревнований:

Время начала соревнований:

№ п/п	№ нагр	Фамилия, Имя	Команда	Время		рез-т	Место
				старт	финиш		
1	4			2,00	10.55.34	9.55,34	1
2	56			9,30	19.25.34	9.55,34	1
3	69			14,30	24.37,11	10.07,11	3
4	33						

Главный судья

(судья ___ категории)

Главный секретарь

(судья ___ категории)

Старший судья

(судья ___ категории)

Ф.И.О.

(город)

Ф.И.О.

(город)

Ф.И.О.

(город).

**Протокол соревнований
Метание топора на дальность
Юниоры**

Место проведения:

Дата соревнований:

Время начала соревнований:

Температура воздуха:

Ветер:

№ п/п	№ нагр	Фамилия, Имя	Команда	Попытки				Место
				1	2	3	Лучшая	
1	109			163,51	0.00	181,77	181,77	1
2	111			162,10	177,35	0,00	177,35	2
3	98			102,38	156,60	177,35	177,35	3

Главный судья	Ф.И.О.
(судья ___ категории)	(город)
Главный секретарь	Ф.И.О.
(судья ___ категории)	(город)
Старший судья	Ф.И.О.
(судья ___ категории)	(город).

Протокол соревнований
Метание тынзяна на хорей
Юниоры

Место проведения:

Дата соревнований:

Время начала соревнований:

Температура воздуха:

Ветер:

№ п/п	№ нагр	Фамилия, Имя	Команда	Попытки				Место
				1	2	3	Лучш.	
1	92			25	12	2	25	1
2	109			1	25	5	25	2
3	90			23	24	25	25	3

Главный судья

(судья ___ категории)

Главный секретарь

(судья ___ категории)

Старший судья

(судья ___ категории)

Ф.И.О.

(город)

Ф.И.О.

(город)

Ф.И.О.

(город).

**Протокол соревнований
Прыжки через нарты
Юниорки**

Место проведения:

Дата соревнований:

Время начала соревнований:

№ п/п	№ нагр	Фамилия, Имя	Команда	Попытки				Место
				1	2	3	Лучш.	
1	99			475	0	300	475	1
2	83			410	0	0	410	2
3	92			360	0	0	360	3
4	80			323	0	0	323	4
5	96			0	180	280	280	5

Главный судья

(судья ___ категории)

Главный секретарь

(судья ___ категории)

Старший судья

(судья ___ категории)

Ф.И.О.

(город)

Ф.И.О.

(город)

Ф.И.О.

(город).

Протокол соревнований
Тройной прыжок с отталкиванием двумя ногами
Мужчины

Место проведения:

Дата соревнований:

Время начала соревнований:

№ п/п	№ нагр	Фамилия, Имя	Команда	Попытки				Место
				1	2	3	Лучш.	
1	55			10,68	10,08	10,73	10,73	1
2	62			10,68	10,23	10,57	10,68	2
3	77			10,31	10,66	10,67	10,67	3
4	53			10,46	10,42	10,62	10,62	4

Главный судья

(судья ___ категории)

Главный секретарь

(судья ___ категории)

Старший судья

(судья ___ категории)

Ф.И.О.

(город)

Ф.И.О.

(город)

Ф.И.О.

(город).

Заявка на участие в чемпионате России / Кубке России / первенстве России среди /
 Всероссийских соревнований / 20 ____ года по северному многоборью
 от команды _____

_____ субъект РФ, муниципальное образование РФ

№ п/п	Стартовый номер	Фамилия Имя Отчество	Дата рождения (число месяц год)	Спортивный разряд / звание	Адрес места жительства с индексом	Документ удостоверяющий личность (серия, номер, кем и когда выдан)	ИНН / ПСС	Спорт.организация (СШОР, ДЮСШ, СК)	Ф.И.О тренера	Виза врача
	Тренер								---	---
	Судья								---	---

Врачом допущено _____ человек
 _____ прописью

Представитель команды, /звание/

Руководитель органа исполнительной власти субъекта Российской Федерации
 в области физической культуры и спорта

Мандатной комиссией допущено _____ человек

_____ Ф.И.О.,подпись

Врач

_____ Ф.И.О. врача, подпись, печать

_____ Ф.И.О., подпись

_____ Ф.И.О., подпись, печать

Дисциплины северного многоборья и виды спорта, близкие по организации и оценке соревновательной деятельности

Дисциплины северного многоборья	Виды спорта, близкие по организации и оценке соревновательной деятельности
Бег с палкой	Лёгкая атлетика, лыжные гонки, полиатлон, триатлон, биатлон.
Метание топора на дальность	Лёгкая атлетика
Метание тынзяна на хорей	Лёгкая атлетика
Прыжки через нарты	Лёгкая атлетика, якутские национальные прыжки
Тройной прыжок с отталкиванием двумя ногами	Лёгкая атлетика, якутские национальные прыжки

ОБРАЗЕЦ ОТЧЁТА Главного судьи соревнования

1. Наименование соревнований: Чемпионат России по северному многоборью
2. Время проведения: 04-10.03.2018
3. Место проведения: город Белоярский
4. Наименование спортивного объекта и его адрес: муниципальное автономное учреждение физической культуры и спорта Белоярского района «Дворец спорта»;
 - объект – «Крытый хоккейный корт»;
 - г. Белоярский, ул. Центральная 3;
 - объект: Дорога в районе СУ-75, озеро «Школьное».
5. Участвующие муниципальные образования (организации):
 - Красноярский край;
 - Магаданская область;
 - Ненецкий Автономный округ;
 - Республика Саха-Якутия;
 - Тюменская область;
 - Ханты-Мансийский Автономный округ;
 - Эвенкия;
 - Ямало-Ненецкий Автономный округ.
6. Общее количество участников: 55 чел., в том числе тренеров-представителей 8, судей 20, взрослые спортсмены в возрасте от 18 лет до установленного законодательством РФ пенсионного возраста 55, подростки в возрасте от 14 до 18 лет 0 (чел.), дети в возрасте от 6,5 до 14 лет 0 (чел.).
7. Команды, занявшие призовые места в северном многоборье:
 - 1 место - Ханты-Мансийский Автономный округ;
 - 2 место - Ямало-Ненецкий Автономный округ;
 - 3 место - Республика Саха - Якутия.
8. Участники, занявшие призовые места (при большом количестве дается приложением): Протоколы прилагаются
9. Показано, выполнено разрядных нормативов: всего 55 (чел.), в том числе:
 - МС 24;

- КМС 27;
- 1 разряд 3;
- 2 разряд 1;
- 3 разряд 0.

10. Освещение соревнования в средствах массовой информации:

- Белоярский информационный центр «Квадрат»;
- ТВ «Норд».

11. Наличие болельщиков: 105 чел.

12. Медицинское обеспечение: медицинские работники МБУЗ БЦРБ, машина скорой помощи МБУЗ БЦРБ.

13. Общая оценка проведения соревнования _____

 Главный судья _____ (_____)
расшифровка подписи

Состав главной судейской коллегии:

1. Ф.И.О., судья 1 категории (город Ханты-Мансийск) – главный судья
2. Ф.И.О., судья I категории (Белоярский район) – зам.гл. судьи
3. Ф.И.О., судья 1 кат (город Урай) – главный секретарь
4. Ф.И.О., судья I категории (Сургутский район) – зам. главного секретаря

Состав судейской коллегии:

5. Ф.И.О., судья 1 категории (Нижевартовский район) – старший судья в тройном национальном прыжке.
6. Ф.И.О., судья 1 категории (Красноярский край) – старший судья в беге с палкой.
7. Ф.И.О., судья 1 категории, (ЯНАО) – старший судья в метании топора на дальность.
8. Ф.И.О., судья 1 категории (НАО) – старший судья в метании тынзяна на хорей.
9. Ф.И.О., судья 1 категории (Р. Саха-Якутия) – старший судья в прыжках через нарты.
10. Ф.И.О., судья 1 категории (Эвенкия) – судья по технике выполнения упражнений.
11. Ф.И.О., судья 1 категории (Таймыр) – судья по технике выполнения упражнений.

Судьи

1. Фамилия И.О. город Сургут
2. Фамилия И.О. Березовский район, ХМАО-Югра
3. Фамилия И.О. город Нижневартовск
4. Фамилия И.О. Республика Саха-Якутия
5. Фамилия И.О. ЯНАО
6. Фамилия И.О. Эвенкия
7. Фамилия И.О. ЯНАО
8. Фамилия И.О. Магаданская обл.
9. Фамилия И.О. Красноярский край
10. Фамилия И.О. Таймыр

Главный судья _____ (_____)

Дисциплины северного многоборья и виды спорта, близкие по организации и оценке соревновательной деятельности

Дисциплины северного многоборья	Виды спорта, близкие по организации и оценке соревновательной деятельности
Бег с палкой	Лёгкая атлетика, лыжные гонки, полиатлон, триатлон, биатлон.
Метание топора на дальность	Лёгкая атлетика
Метание тынзяна на хорей	Лёгкая атлетика
Прыжки через нарты	Лёгкая атлетика, якутские национальные прыжки
Тройной прыжок с отталкиванием двумя ногами	Лёгкая атлетика, якутские национальные прыжки

ПРОТЕСТ

по организации, проведению и определению результатов соревнования

(наименование соревнования)от _____

(Начальник команды, тренер, спортсмен) (Фамилия, инициалы) (Команда)

(Стартовый №)_____
(Фамилия, инициалы)

Краткое изложение претензии. Какие статьи Правил или Положения о соревнованиях считаются нарушенными. Предлагаемое решение.	Результаты рассмотрения протеста	
	Кто рассмотрел	Принятое решение, основание. Подпись лица, принявшего решение.

С решением судей «ознакомлен»,

«СОГЛАСЕН»,

«НЕ СОГЛАСЕН» _____

(не нужно зачеркнуть)

(Дата, время, подпись, подавшего протест)

РЕШЕНИЕ
апелляционного жюри

Председатель жюри _____

Члены жюри _____

(дата, время)

С решением жюри соревнований «ознакомлен»: _____
(подпись, фамилия, дата)

**ЗАЯВКА НА РЕГИСТРАЦИЮ РЕКОРДА
по виду спорта « северное многоборье»
(ОБРАЗЕЦ)**

Соревнование: первенство России по северному многоборью среди юношей и девушек 16-17 лет, город Красноярск, 20-23 ноября 2018 г.

УСТАНОВЛЕН РЕКОРД: метание тынзяна на хорей, результат 150 попаданий в 1 попытке.

Возрастная группа 16-17 лет: Варцапов Егор Митрофанович, 1994 г.р., МС, учащийся МОУДОД ДЮСШ с. Белоярск, Приуральский район.

Тренер: Ниценко Геннадий Николаевич

Прежний рекорд принадлежал: не зарегистрировано

Установлен: не зарегистрировано

Главный судья соревнований:	В.А. Ворошилов, судья 1 категории
Главный секретарь соревнований:	А.В. Семенин, судья всероссийской категории
Старший судья в виде:	А.Н. Коткин, судья всероссийской категории
Представитель Федерации:	

М.П.

**Допустимые нормы
температуры воздуха и скорости ветра при проведении соревнований
по виду спорта «северное многоборье»**

№	Возрастные группы	Скорость ветра, в м/с			
		0-5 (слабый ветер)	6-8 (умеренный ветер)	9-14 (сильный ветер)	более 18 (крепкий ветер)
1.	Девушки, юноши (11-13 лет)	-25	-20	-16	Соревнования не проводятся
2.	Девушки, юноши (14-15 лет)	-30	-25	-20	
3.	Юниорки, юниоры (16 17 лет), мужчины, женщины	-35	-30	-25	